

Staubfilterelement 115 NZ/NZC

Ø 115 mm, Rd 60x4, rein- oder rohgasseitige Montage

1. Kurzdarstellung

Sterngefaltete Filtration Group Staubfilterelemente werden zur Abscheidung feinsten Partikeln aus Gasen eingesetzt. Das staubbelaadene Gas durchströmt das Filterelement von außen nach innen und tritt durch die obere, offene Endscheibe aus. In Kombination mit der Filtration Group Abreinigungseinheit MJD (Druckstoßabreinigung mittels Multijetdüse) bietet dieses Element selbst unter anspruchsvollsten Bedingungen eine zuverlässige Lösung. Besonders unterstützt wird dies durch die nach einem besonderen Verfahren stabilisierten Falten der Filterelemente.

Eine gleichbleibend hohe Qualität der Filtration Group Staubfilterelemente wird durch regelmäßige, umfangreiche Material- und Leistungskontrollen sichergestellt. In unserer anwendungstechnischen Abteilung und unseren modern eingerichteten Entwicklungslabors wird beständig an der Weiterentwicklung und Optimierung unserer Produkte gearbeitet. Anwendungsversuche beim Kunden und in unseren Versuchsanlagen finden Niederschlag in kostengünstigen und betriebssicheren Produkten.

Merkmale

- Hohe Belastbarkeit
- Gutes Abreinigungsverhalten
- Hohe Stabilität
- Rein- oder rohgasseitige Montage
- Universell anwendbar
- Sicherer Betrieb
- Große Filterfläche auf kleinem Raum
- Optimierte Filterwerkstoffe
- Optimierte Energieeffizienz
- Weltweiter Vertrieb



2. Technische Daten

Material

Zarge:	Stahl vzk (Standard) oder Edelstahl V4A (1.4571/AISI 316)
Endscheiben:	Stahl vzk (Standard) oder Edelstahl V4A (1.4571/AISI 316)
Dichtung:	selbstklebende Nadelfilzdichtung
Filterwerkstoffe:	Ti 07/1 - elektrostatisch ableitfähiges Polyestervlies mit PTFE-Membran Ti 08 - elektrostatisch ableitfähiges Polyestervlies Ti 15 - Polyestervlies weitere Filterwerkstoffe auf Anfrage

Abreinigung

Düse:	Multijetdüse G3/8
Abreinigungsdruck:	6 bar (max. 7 bar)
Differenzdruck:	max. 18 mbar
Druckluftverbrauch je Abreinigungspuls:	9 l (i.N.)
Volumen des Druckluftbehälters:	max. 2 l je Element/Abreinigungseinheit

Technische Änderungen vorbehalten!

3. Typenschlüssel, Beschreibung und Abmessungen

3.1 Typenschlüssel

Typ						
Bauart		Filterwerkstoff			Ausführung	
		Filterfläche	Material			
					Band	Auswahlbeispiel
852	625	Ti 07/1	-0.8	V4A		

3.2 Beschreibung 115 NZ rohgasseitig

Das Filterelement ist unten mit einer geschlossenen Endscheibe mit einem Sechskant versehen. Die Montage des Filterelements erfolgt rohgasseitig mittels eines Rundgewindes Rd 60x4. Dabei wird das Filterelement mit einem 6kt-Schlüssel und einem Drehmoment von 15 Nm nach oben gegen die Filterplatte gezogen. Es ist bei der Montage darauf zu achten, dass das Filterelement zentrisch auf der Filterplatte montiert wird, damit es perfekt in die Gewindegänge greift. Die Abreinigung des Filterelements erfolgt über eine Multijetdüse.

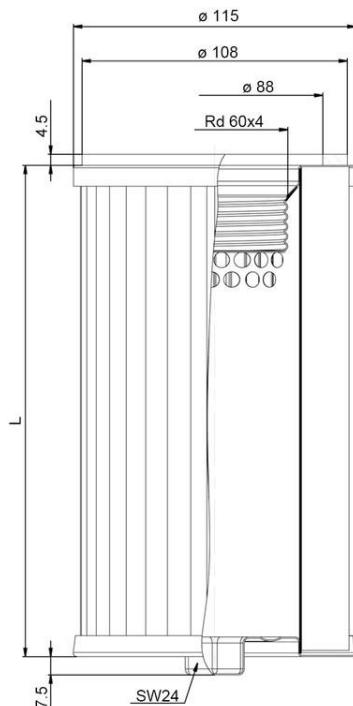

3.3 Beschreibung 115 NZC reingasseitig

Das Filterelement ist unten mit einer geschlossenen Endscheibe versehen. Die Montage des Filterelements erfolgt reingasseitig mittels Niederhalter, die das Element nach unten spannen und fixieren. Es ist bei der Montage darauf zu achten, dass das Filterelement zentrisch von oben in die Filterplatte gesteckt wird, damit es optimal befestigt werden kann. Die Abreinigung des Filterelements erfolgt über eine Multijetdüse.

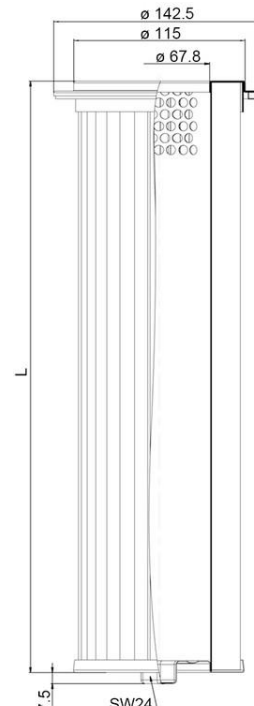

3.4 NZ Abmessungen					
Typenbezeichnung	Länge L [mm]	Filterfläche [m ²]	max. Vol.-strom* [m ³ /h]	Anfangsdruckverlust** [Pa]	max. Betriebstemperatur*** [°C]
852 656 Ti ...	200	0,25	25,5	> 250	100 (Standard)
852 623 Ti ...	300	0,4	41,0		
852 624 Ti ...	400	0,3/0,5	51,0		
852 625 Ti ...	600	0,8/1,0	81,0		
852 626 Ti ...	1000	1,3/1,65	130,0		

3.5 NZC Abmessungen					
Typenbezeichnung	Länge L [mm]	Filterfläche [m ²]	max. Vol.-strom* [m ³ /h]	Anfangsdruckverlust** [Pa]	max. Betriebstemperatur*** [°C]
852 766 Ti ...	600	0,8	81,0	> 250	100 (Standard)
852 767 Ti ...	1000	1,3/1,65	130,0		
852 633 Ti ...	1200	1,5/2,1	215,0		

Für die Filterelemente stehen verschiedene Filterwerkstoffe zur Verfügung (siehe Datenblatt Filterwerkstoffe).

* bezogen auf eine Filterflächenbelastung von 1,7 m³/m² min

** abhängig von Volumenstrom und Filtermaterial

*** Medien-/Werkstoffabhängig, höhere Temperaturen auf Anfrage

4. Montage

4.1 Rohgasseitige Montage

Das Entstaubungselement kann ohne Werkzeug über den Gewindestutzen Rd 60x4 an der Filterplatte montiert und demontiert werden (Anzugsmoment max. 15 Nm). Für die Montage des Gewindestutzens ist in der Filterplatte eine Bohrung mit Durchmesser 67 mm vorzusehen. Der Gewindestutzen sollte mittels Punktschweißung, gemäß Zeichnung, an der Filterplatte befestigt werden. Über verschiedene Adapter ist eine reingasseitige Montage oder Anpassung an die Rundgewinde Rd 72x5 oder Rd 74x4 möglich.

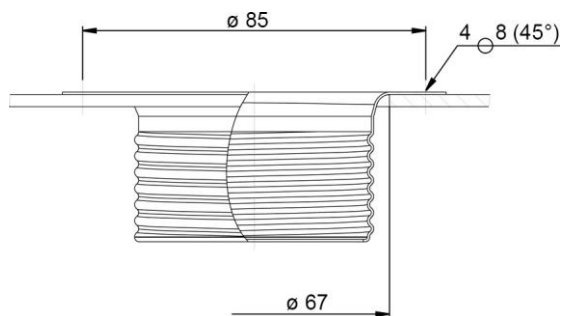

4.2 Reingasseitige Montage

Das Filterelement ist für den reingasseitigen Einbau vorgesehen. Dabei wird es von oben, über den Reingasraum, durch die Filterplatte in den Rohgasraum gesteckt. Mittels Niederhalter wird das Filterelement auf die Filterplatte gespannt. Zum Schutz der Falten, gegenüber der Filterplatte, ist ein Metallring (ca. 16 mm hoch) in die Endscheibe mit eingegossen. Die Abreinigung des Filterelements erfolgt über eine Multijetdüse. Die empfohlene Bohrung in der Filterplatte zum reingasseitigen Einbau beträgt 118 mm.

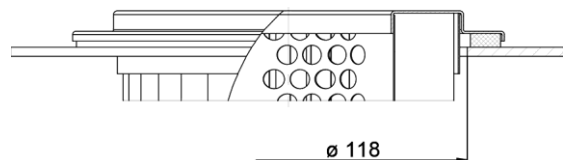

5. Zubehör

Bestellnummer	Bezeichnung
77834195	Gewindestutzen Rd 60x4 1.4571
77834187	Gewindestutzen Rd 60x4 evzk
79325234	Düse-M12 3/8 Edelstahl
76360275	Düse-M12 3/8 Alu
79741232	MJD-12 00 ROH A1
76925655	MJD-12 00 REIN A1
70375835	MJD-12 00 ROH V2

6. Abreinigung

Empfohlen wird die Abreinigung des Entstaubungselementes mit der Filtration Group Multijetdüse. Die optimierte Düsengeometrie der Multijetdüse ermöglicht ein hervorragendes Abreinigungsergebnis bei deutlich reduziertem Geräuschpegel.

Filtration Group bietet die Multijetdüse in den Ausführungen Aluminium oder Edelstahl an. Desweiteren kann die Multijetdüse als Filtration Group Abreinigungseinheit MJD, bestehend aus Düse, Haltebügel und Montagekleinteile, bezogen werden. Der Haltebügel gewährleistet einen, für die effektive Abreinigung, optimalen Abstand zum Filterelement.



7. Auslegung

Für technische Detailinformationen und Rückfragen bzgl. einer sicheren Auslegung wenden Sie sich bitte an uns. Ein entsprechender Fragebogen erleichtert die Zusammenstellung aller wichtigen Parameter.

Zu Geräteprogramm, Abreinigungseinheiten und Filterelementen stehen umfangreiche Unterlagen zur Verfügung.

Filtration Group GmbH
Schleifbachweg 45
74613 Öhringen
Telefon 07941 6466-0
Telefax 07941 6466-429
industrial.sales@filtrationgroup.com
industrial.filtrationgroup.com
70562980.03/2020